

Fecha: _____ ☐ Turno: _____ Operario: _____

Hora: _____ ☐ Nro del montacargas: _____ ☐

Lista de Control de Montacargas Eléctricos

Marque **NO** si detecta problemas

Inspección Visual

COMENTARIOS

1. Bateria _____
 Tapón respiradero _____
 Tapas de los conectores _____
 Cables _____
2. Cinturón de seguridad _____
3. Rueda posterior (izquierda) _____
4. Protector superior (izquierdo) _____
5. Rueda delantera (izquierda) _____
6. Cilindro de inclinación (izquierdo) _____
7. Carro _____
8. Clavija de bloqueo de la horquilla
 (izquierda) _____
9. Horquilla (izquierda) _____
 Accesorio si corresponde _____
10. Mástil _____
11. Cilindro de elevación _____
12. Cadenas de elevación _____
13. Horquilla (derecha) _____
14. Clavija de bloqueo de la horquilla
 (derecha) _____
15. Carro _____
16. Cilindro de inclinación (derecho) _____
17. Rueda delantera (derecha) _____
18. Aceite para el sistema hidráulico _____
19. Conectores de la batería _____
20. Protector superior (derecho) _____
21. Rueda posterior (derecha) _____

Inspección Funcional

COMENTARIOS

- A. Preste atención a ruidos anormales _____
- B. Verifique el freno de estacionamiento
 y el pedal de freno _____
- C. Control de elevación _____
- D. Control de inclinación _____
- E. Dirección de avance _____
 Acelerador _____
 Volante _____
 Frenado _____
- F. Contramarcha _____
 Aceleradores _____
 Volante _____
 Frenado _____
 Alarma de contramarcha _____
- G. Luces _____
- H. Claxon _____
- I. Indicadores _____
- J. Manchas de aceite en el suelo _____

Inspección periférica

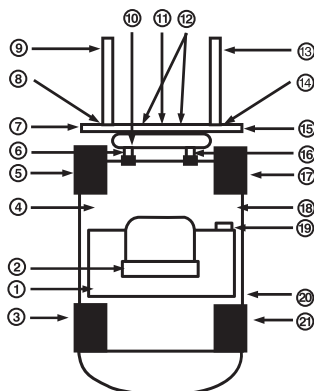

ADVERTENCIA: Esta lista no incluye todos los elementos que pudieran necesitar su atención. Es responsabilidad de los operarios cerciorarse de que el montacargas esté en condiciones de funcionamiento de acuerdo con las especificaciones del fabricante.

NO maneja el montacargas si detecta algún prblems. Saque las llaves, coloque un aviso de "Fuera de servicio" e informe de inmediato.

FIRMA: _____